

Druckstand

Schoko Weihnachtsstern Werbekarte (Digitaldruck)

Bitte unbedingt 3 mm Beschnitt anlegen!

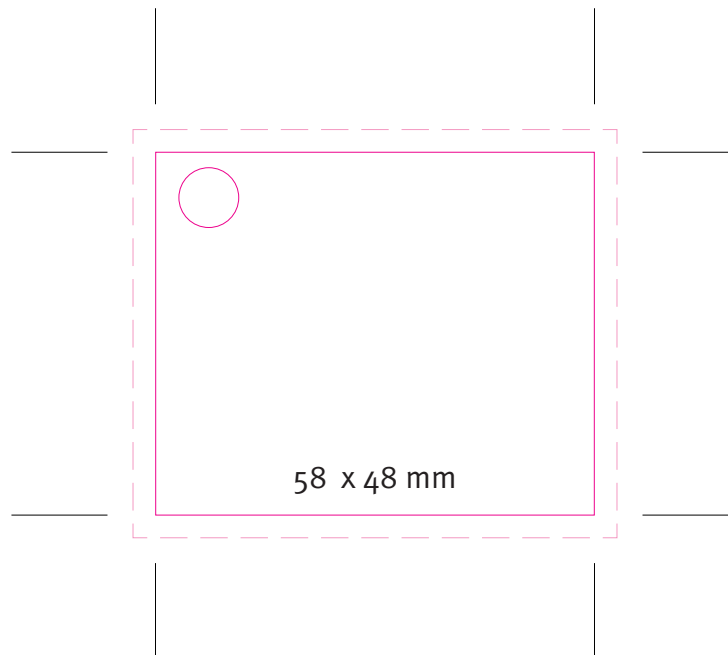

Rückseite
Zartbitter (Blackberry)

Schokoladenstern Zartbitter mit Blackberrycrispies
Edle Zartbitterschokolade dekoriert mit Brombeercrispies (3%).
Zartbitterschokolade (Kakao: 55% mindestens)

Zutaten: Zucker, Kakaomasse, Kakaobutter, Brombeerpulver (0,5%), Emulgator: Sojalecithine; Aroma, Säureregulator: Citronensäure; Glukosesirup, natürliches Vanille-Aroma, Holunderbeersaftkonzentrat.
Kann Spuren von Erdnüssen, Gluten, Milch und Schalenfrüchten enthalten.

Hergestellt von: LUCID REG.-Nr. DE1827129628923

Nährwerte pro 100 g	
Brennwert:	2232 kJ / 533 kcal
Fett:	33 g
- davon gesättigte Fettsäuren:	21 g
Kohlenhydrate:	50 g
- davon Zucker:	46 g
Eiweiß:	5,3 g
Salz:	0,02 g

Packung kühl und trocken lagern!
Mindestens haltbar bis: 01.03.2020
Inhalt: 35 g

Rückseite
Vollmilch (weiße Knusperkugeln)

Schokoladenstern Vollmilch mit weißen Knusperkugeln
Edle Vollmilchschokolade dekoriert mit weißen Knusperkugeln.
Vollmilchschokolade (Kakao: 35% mindestens)

Zutaten: Zucker, Kakaobutter, **Vollmilchpulver**, Kakaomasse, Emulgator: **Sojalecithine**; natürliches Vanille-Aroma, Knusperkugeln (**Weizenmehl**, Zucker, **Weizenmalzmehl**, **Weizenstärke**, Backtriebmittel: Natriumhydrogencarbonat, Salz, Kakaobutter, natürliches Vanille-Aroma), **Süßmolkenpulver**, Glukosesirup, modifizierte Stärke, Kokosfett, Überzugsmittel: Gummi arabicum.
Kann Spuren von Erdnüssen und anderen Schalenfrüchten enthalten.

Hergestellt von: LUCID REG.-Nr. DE1827129628923

Nährwerte pro 100 g	
Brennwert:	2362 kJ / 564 kcal
Fett:	36 g
- davon gesättigte Fettsäuren:	22 g
Kohlenhydrate:	52 g
- davon Zucker:	51 g
Eiweiß:	6,7 g
Kochsalz:	0,21 g

Packung kühl und trocken lagern!
Mindestens haltbar bis: 01.03.2020
Inhalt: 35 g

	Vorzugsweise Dateien die mit Adobe Illustrator (CC), Adobe InDesign (CC) oder Adobe Photoshop (CC) erstellt wurden.
	Bilder sollten eine Auflösung von mindestens 300 dpi haben. Logos und Strichmotive 1200 dpi. Die besten Ergebnisse werden mit vektorisierten Daten erzielt. Schriften vektorisieren oder sämtliche verwendeten Schriften mitliefern (für PC).
	Als CMYK (4c Euroskala) angeben. Kein RGB!
	Seit dem 13. Dezember 2014 müssen die Vorschriften der EU-Verordnung 1169/2011 betreffend die Information der Verbraucher über Lebensmittel (Lebensmittel-Informationsverordnung oder LMIV) eingehalten werden. Diese beinhaltet das Zutatenverzeichnis, Hervorhebung allergener Zutaten, Bezeichnung des Lebensmittels (Sichtfeld), Nettofüllmenge (Sichtfeld), Mindesthaltbarkeitsdatum sowie Name und vollständige Anschrift des Inverkehrbringers. Alle Pflichtangaben müssen deutlich, gut lesbar und mit einer Mindestschriftgröße von 1,2 mm bezogen auf die „x-Höhe“ erfolgen. Ist die größte Oberfläche der Verpackung kleiner als 80 cm ² ist die Mindestschriftgröße 0,9 mm . Bei Kleinstverpackungen – das bedeutet weniger als 10 Quadratzentimeter bei der größten Oberfläche – müssen nur die wichtigsten Pflichtangaben angebracht werden (Bezeichnung des Lebensmittels, Nettofüllmenge, Mindesthaltbarkeitsdatum) – jedoch auch in der Schriftgröße von 0,9 mm bezogen auf das kleine x.